

pasquali

M A D E I N I T A L Y

HELIOS K90 RS

TRACTOR SUPERBAJO CON RUEDAS DIFERENCIADAS Y CORTA DISTANCIA ENTRE EJES, MOTOR KUBOTA DE 75 CV. AMPLIA PLATAFORMA Y FÁCIL ACCESO A BORDO PARA UN MÁXIMO CONFORT OPERATIVO.

El Helios K90 RS ha sido creado para satisfacer a los clientes que buscan una máquina sólida y de alto rendimiento con una configuración básica y esencial.

Las ruedas traseras sobredimensionadas garantizan la tracción incluso en terrenos difíciles, mientras que las ruedas delanteras de menor diámetro aseguran radios de giro reducidos.

Compacto, ágil y con un centro de gravedad bajo, el Helios K90 RS es el tractor ideal para trabajar en huertos y viñedos, incluso en pendientes, olivares, invernaderos, cultivos con techo o caracterizados por un follaje bajo.



CABINA COMPACT PRO

**LA NUEVA CABINA PRESURIZADA Y HOMOLOGADA DE CATEGORÍA 4 "COMPACT PRO",
DISPONIBLE PARA LA HELIOS 85 Y EL K90, GARANTIZA UN CONFORT Y UNA PROTECCIÓN
TOTAL DEL OPERADOR.**

La cabina "Compact Pro" está homologada Rops (Roll over protective structure) en caso de vuelco del vehículo y certificada en la categoría 4 según la norma europea UNI EN 15695-1.

La categoría 4, combinada con la presurización y los filtros de carbón activo de tres etapas, proporciona al operador la máxima protección contra el polvo, los aerosoles y los vapores durante los tratamientos fitosanitarios.

Elegante y funcional, la cabina ha sido diseñada con soluciones ergonómicas para permitir al operador pasar incluso largas jornadas de trabajo en un entorno confortable, protegido de las inhalaciones nocivas y de las condiciones climáticas más extremas.

El perfil superbajo, cónico y aerodinámico, resulta indispensable para trabajar en entornos caracterizados por una vegetación densa y entre hileras estrechas, incluso en pendientes pronunciadas.

La escasa altura libre al suelo de SÓLO 170 CM en el ápice de la cabina optimiza su uso en trabajos en viñedos emparrados, cultivos de copa baja y en invernaderos.



HELIOS K90 RS

MOTOR

KUBOTA, 4 cilindros, Turbo Common rail		
CILINDRADA	3769 cc	
POTENCIA	54,6 kW / 75 CV @2400 rpm	
PAR MOTOR MÁX.	305,4 Nm @1500 rpm	

DATOS TÉCNICOS

TRANSMISIÓN	Caja de cambios sincronizada 16 AD + 16 AT
CAJA DE CAMBIOS SINCRONIZADA	Sí
EMBRAGUE	Discos múltiples en baño de aceite con mando hidráulico
CHASIS	OS Frame oscilante integral con ruedas direccionales
TRACCIÓN	4 WD con desconexión de la tracción delantera
TDF TRASERA	540/540E rpm, independiente y sincronizada
SISTEMA HIDRÁULICO	Doble circuito con bombas independientes e intercambiador de calor, hasta 7 salidas hidráulicas traseras
ELEVADOR POSTERIOR	Elevación y descenso, dos cilindros exteriores
CAPACIDAD TDF TRASERA	2700 kg (en las rótulas)
FRENOS DE SERVICIO	Discos en baño de aceite con mando mecánico, actuando sobre las ruedas traseras. Frenos de trabajo independientes que actúan sobre las ruedas traseras
PUESTO DE CONDUCCIÓN	Monodireccional. Palancas de cambio en posición adelantada y palancas de distribuidores agrupadas en el lado derecho
CABINA	Opcional. 'Compact PRO' de perfil bajo, presurizada y homologada Cat. 4
EQUIPAMIENTO ESTÁNDAR	Unidad de control del vehículo, luces de carretera LED, faros de trabajo delanteros LED, tomas de corriente traseras de 7 y 3 polos
OPCIONES PRINCIPALES	Elevador trasero con control de posición y esfuerzo, bumper delantero, lastres delanteros y lastres de rueda, kit aro central en fundición para ruedas de 24 pulgadas

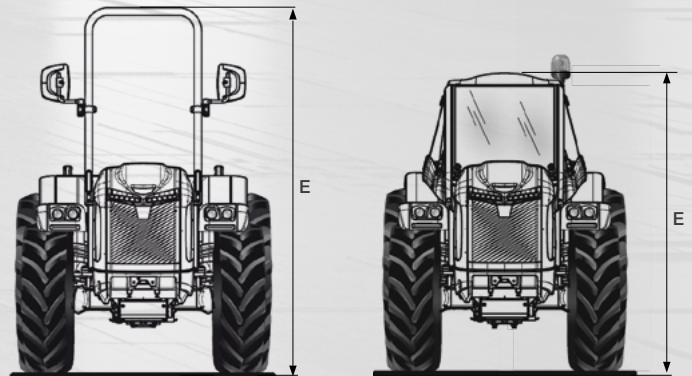
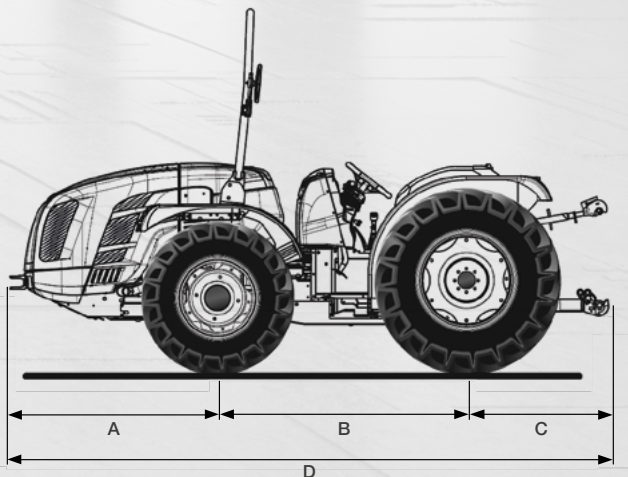

	A	B	C	D	E (arco/cabina)	PESO
RS	1365	1607	963	3935	2216 / 2291	2260

Dimensiones en mm (mín / máx) - Peso en kg



CARACTERÍSTICAS Y EQUIPAMIENTO

- Cabina "COMPACT PRO" de perfil ultrabajo con una altura mínima de sólo 170 cm!
- Parabrisas delantero esférico.
- Estructura homologada e insonorizada con chasis monocasco y plataforma suspendida sobre silent-blocks.
- Presurización y homologación en CAT. 4 (imprescindibles filtros de carbón activo) con control digital de la presurización.
- Sistema de aire acondicionado, ventilación y calefacción.
- Filtros de polvo CAT. 2.
- Cristales resistentes al calor. Puertas totalmente acristaladas.
- Claraboyas delanteras inferiores acristaladas para la visibilidad de las ruedas.
- Ventana trasera abatible con previsión para el paso de cables y mangueras para el control del apero.
- Limpiaparabrisas delantero y trasero.
- Autoradio USB y altavoces, dos tomas USB.
- Visera parasol, portabotellas, red portaobjetos y luz de cortesía.
- Dos pares de faros de trabajo LED giratorios, delanteros y traseros.
- Lámpara rotante LED con soporte abatible.
- Retrovisores exteriores.

